

Innenspannende Rohranfmaschine MF4i

Arbeitsbereich ID-AD: 58 - 219,1 mm

Die transportable Rohranfmaschine dient zur Schweißnahtvorbereitung beim Schweißen von dickwandigen Rohren, Kesselrohren und Sammlern. Durch eine extrem kompakte Bauweise können Rohre auch in beengten Platzverhältnissen perfekt angefast werden.



Anwendungsvideo



Abmessungen

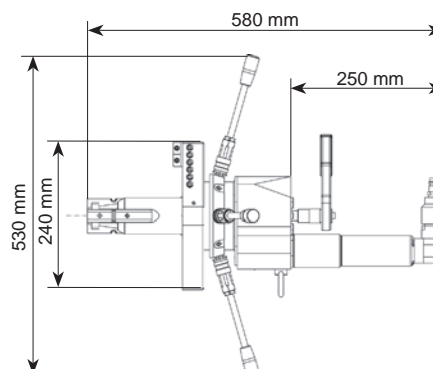

Maschinenbreite: 147 mm

Technische Daten / Spezifikationen

Spezifikationen MF4i			2 Druckluftmotoren		
Spannbereich ID-ID	58 - 217 mm	2,283 - 8,543"	Leistung	1.700 W	2,4 PS
Arbeitsbereich ID-AD	58 - 219,1 mm	2,283 - 8,626"	Betriebsdruck	6 bar	87 psi
Max. Wandstärke	25 mm	0,984"	Luftverbrauch	1,92 m³/min	70,4 cfm
Vorschub	30 mm	1,181"	Druckluftanschluß	3/8"	3/8"
Gewicht mit Druckluftmotor	17,9 kg	39,5 lb	Eigenschaften	Geschwindigkeitsregulierung	
Schweißnahtform	0° Bearbeitung, V & U-Naht, Innenausdrehung		Elektromotor		
Materialien	Stahl, Edelstahl, Duplex, Legierungsstahl		Leistungsaufnahme	2.200 W (110V/230V)	2,9 PS
Werkzeuge	Schneidmesser, TiN Wendeschneidplatten, Sondermesser		Eigenschaften		
Maschinengehäuse	Aluminiumlegierung		regulierbare Geschwindigkeit, Drehmomentkontrolle und Blockierüberwachung		

Zubehör & weitere Optionen



Werkzeuge MF4i



Spezialwerkzeug zum Anfasen von Rohrbögen



**ES GIBT NOCH MEHR ZU ENTDECKEN!
BESUCHEN SIE UNSERE WEBSEITE:
www.tairi-tools.at**



**Tairi-Tools Maschinen- und Handels KG
Druckluftwerkzeuge und Druckluftzubehör**

**Paschinggasse 8/4/B1, 1170 Wien, Austria
Tel: +43 (0) 664 851 8800, Fax: +43 (0) 1 957 0276
e-mail: info@tairi-tools.at
www.tairi-tools.at**