

Innenspannende Rohranfasmaschine MF3iw

Arbeitsbereich ID-AD: 25 - 114,3 mm

Die transportable Rohranfasmaschine MF3iw dient zur Schweißnahtvorbereitung beim Schweißen von dickwandigen Rohren, Kesselrohren, Stützen und Sammlern. Die Maschine ist durch das geringe Eigengewicht von nur einer Person bedienbar und ideal geeignet für mobile Einsätze auf der Baustelle oder in der Werkstatt.



Anwendungsvideo



Abmessungen

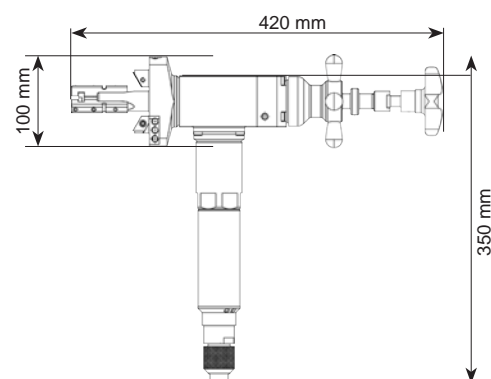
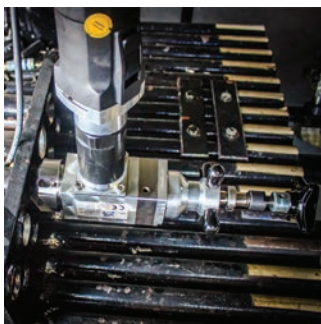

Maschinenbreite: 60 mm

Technische Daten / Spezifikationen

Spezifikationen MF3iw			Druckluftmotor		
Spannbereich ID-ID	25 - 96 mm	0,984 - 3,779"	Leistung	850 W	1,2 PS
Arbeitsbereich ID-AD	25 - 114,3 mm	0,984 - 4,488"	Betriebsdruck	6 bar	87 psi
Max. Wandstärke	15 mm	0,590"	Luftverbrauch	0,96 m³/min	33,9 cfm
Vorschub	20 mm	0,787"	Druckluftanschluß	1/4"	1/4"
Gewicht mit Elektromotor	7,0 kg	15,4 lb	Eigenschaften	Geschwindigkeitsregulierung	
Gewicht mit Druckluftmotor	5,8 kg	12,8 lb	Elektromotor		
Schweißnahtform	0° Bearbeitung, V & U-Naht, Innenausdrehung		Leistungsaufnahme	1.500 W (110V/230V)	2,0 PS
Materialien	Stahl, Edelstahl, Duplex, Legierungsstahl		Eigenschaften	Wiederanlauf- und Überlastschutz, regulierbare Geschwindigkeit, Drehmomentkontrolle und Blockierüberwachung	
Werkzeuge	Schneidmesser, TiN Wendeschneidplatten, Sondermesser				
Maschinengehäuse	Aluminiumlegierung				

Zubehör & weitere Optionen



Werkzeuge MF3iw



Spezialwerkzeug zur Reparatur von Wärmetauschern



Hebelvorschub für schnellen Vorschub

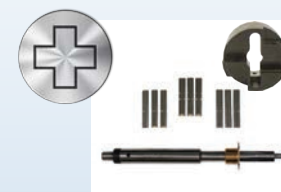

XL-Erweiterung für ID 16 - 96 mm (nur für Hebelvorschub)



**ES GIBT NOCH MEHR ZU ENTDECKEN!
BESUCHEN SIE UNSERE WEBSEITE:
www.tairi-tools.at**



**Tairi-Tools Maschinen- und Handels KG
Druckluftwerkzeuge und Druckluftzubehör**

**Paschinggasse 8/4/B1, 1170 Wien, Austria
Tel: +43 (0) 664 851 8800, Fax: +43 (0) 1 957 0276
e-mail: info@tairi-tools.at
www.tairi-tools.at**