

Drehmomentmessgerät Pro-Test

Die professionelle Drehmomenttester Pro-Test der Serie 2 ist ein hoch spezialisiertes und leicht zu bedienendes Instrument zum Prüfen und Kalibrieren von Drehmomentschlüsseln aller Art.

- "Pro-Test" ist zu einem Preis erhältlich, der interne Prüfungen auch für kleinere Anwender von Drehmomentschlüsseln in der Industrie und der Automobilbranche rentabel macht.
- Garantierte Klassifizierung als BS7882:2017, Klasse 1 oder höher im primären Kalibrierungsbereich (20 % bis 100 % des gesamten Bereichs), Klasse 2 oder höher im sekundären Kalibrierungsbereich (niedrigster kalibrierte Wert bis auf 20 % des gesamten Bereichs). Klasse 1 entspricht $\pm 0,5\%$ des Messwerts.
- Drei grundlegende Betriebsarten ermöglichen die Nutzung von Pro-Test mit allen Drehmomentschlüsseln. Per "Track" Modus wird der aktuelle Wert angezeigt, im "Spitzenwert" Modus der höchste Wert und im "Erster Spitzenwert"-Modus die erste Spitze des Drehmoments (für Klick-Schlüssel) aufgezeichnet. Beide Speichermodi können mit manueller oder automatischer Rücksetzung verwendet werden.
- Das große hintergrundbeleuchtete Display ist auch aus der Entfernung und unter schlechten Lichtverhältnissen lesbar.
- Display und Messwertgeber sind mit einem 600 mm-Kabel zusammengebunden.
- Sämtliche gängige Einheiten der Drehmomentmessung sind enthalten.
- Der bildliche Darstellungsmodus ermöglicht eine benutzerfreundliche Anwendung
- Sprachauswahl (für die meisten europäischen Sprachen).
- Der Messwertgeber kann für den Drehmomentschlüsselbetrieb in horizontaler oder vertikaler Ebene befestigt werden.
- Inklusive RS-232-C für die Ausgabe eines Messwerts an einen Drucker, einen PC, eine Datenerfassungseinheit, eine SPC-Software usw.
- Die optionale Befestigungsplatte bietet flexiblere Befestigungsoptionen.
- Sämtliche vom Benutzer einstellbaren Parameter stehen im Menü im vorderen Bedienfeld zur Auswahl.
- Lieferung in einem robusten Tragekoffer mit Datenübertragungskabel zum Anschluss eines PCs oder Druckers.
- Sämtliche Messwertgeber werden standardmäßig im Uhrzeigersinn kalibriert. Für zusätzliche Kalibrierung gegen den Uhrzeigersinn bestellen Sie: Teilenr. PROTEST.CCW



4	PRO-TEST (PROFESSIONELLE DREHMOMENTTESTER-SERIE 2)
43218	Pro-Test 60, 1.2 - 60 N·m
43219	Pro-Test 400, 8 - 400 N·m
43220	Pro-Test 1500, 30 - 1500 N·m

4	ZUBEHÖR FÜR PRO-TEST
62198.BLK9005	Halterung
60253	12v DC-Netzteil für Serie 2
29190	1" x 36mm Steckschlüssel
29179	¾" x 36mm Steckschlüssel
29143	½" x 36mm Steckschlüssel
29083	⅜" x 36mm Steckschlüssel
PROTEST.CCW	Kalibrierung gegen den Uhrzeigersinn bei Bestellung mit neuer Einheit



Modell	Alle Modelle	
Teilenummer/s	A	55
	B	182
	C	18
Abmessungen (mm)	D	70
	E	185
	F	106
	G	233
	H	106
	Gewicht (kg)	6,3 (Pro-Test 60) 6,4 (Pro-Test 400) 7,3 (Pro-Test 1500)

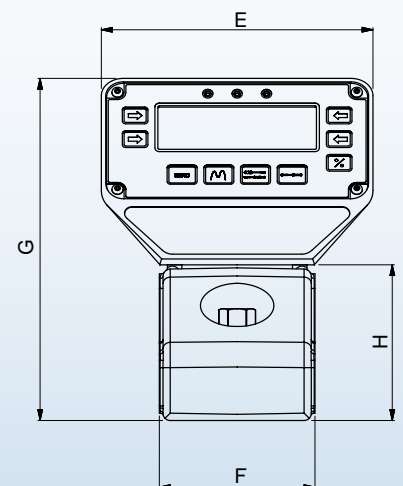
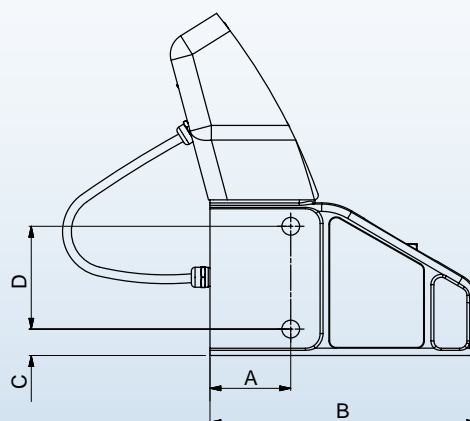



**ES GIBT NOCH MEHR ZU ENTDECKEN!
BESUCHEN SIE UNSERE WEBSEITE:
www.tairi-tools.at**

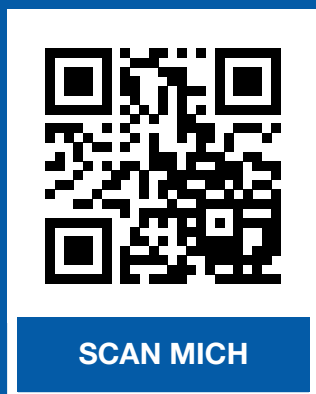

**Tairi-Tools Maschinen- und Handels KG
Druckluftwerkzeuge und Druckluftzubehör**

**Paschinggasse 8/4/B1, 1170 Wien, Austria
Tel: +43 (0) 664 851 8800, Fax: +43 (0) 1 957 0276
e-mail: info@tairi-tools.at
www.tairi-tools.at**